

## F-70 シリーズ pH メータ 電極スタンド FA-70S/L 取扱説明書

お買い上げいただきありがとうございます。ご使用になる前に本書をお読みください。お読みになったあとは、必要なときにすぐに取り出せるように大切に保管してください。本書は、日本語で作成された原文です。

### ■ 製品取り扱い上の注意

- 電極スタンドについての汚れを落とす場合は、シリコンクロスなどの柔らかい布で乾拭きしてください。
- スタンドベースにかぎり、汚れがひどい場合は市販の中性洗剤で水洗いしてください。
- 電極スタンドは主にABS樹脂でできています。有機溶剤がかからないようにしてください。
- 電極スタンドを移動させるときは、スタンドベースを持ってください。

### ■ 内容物

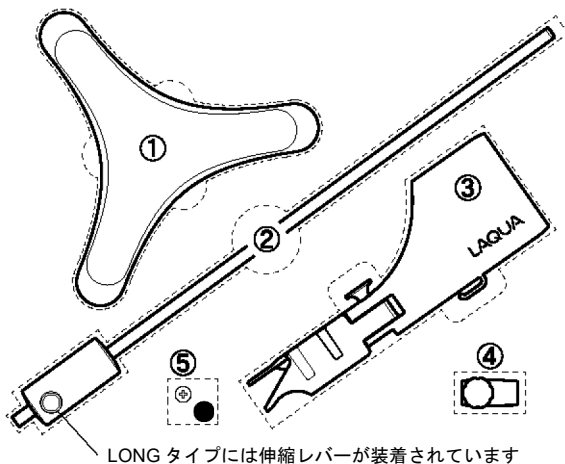

No.	品名	数量	
		FA-70S	FA-70L
①	スタンドベース	1個	1個
②-1	スタンドシャフト STD	1本	-
②-2	スタンドシャフト LONG	-	1本
③	電極アーム	1個	1個
④	ストッパー	1個	1個
⑤	ねじ	1本	1本
	抜け止めキャップ	1個	-
⑥	取扱説明書 (本書)	1部	1部

### ■ 使用工具

- プラスドライバー (組み立て時に必要)
- マイナスドライバー (ノブが緩んできたときに必要)

### ■ 消耗品

以下のパーツは別売の消耗品です。破損またはなくした場合に購入してください。

品名	部品番号
センサホルダ	3200373961

### ■ 電極スタンドの組み立て

#### ● ベース

1. スタンドシャフトをスタンドベースの穴に入れます。

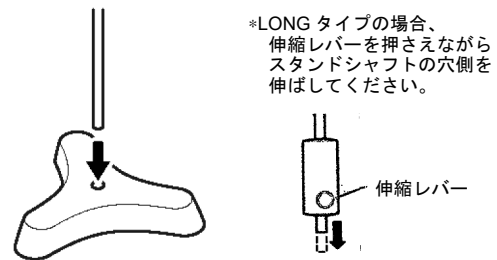

2. スタンドシャフトの穴とスタンドベースの穴を合わせます。
3. ねじを入れてプラスドライバーで固定します。

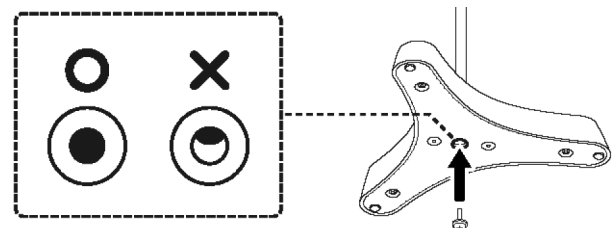

#### ● ストッパー取り付け

1. ストッパーのねじを緩めます。
2. ストッパーをスタンドシャフトの上部から差し込みます。
3. 任意の場所でストッパーのねじを締めて固定します。

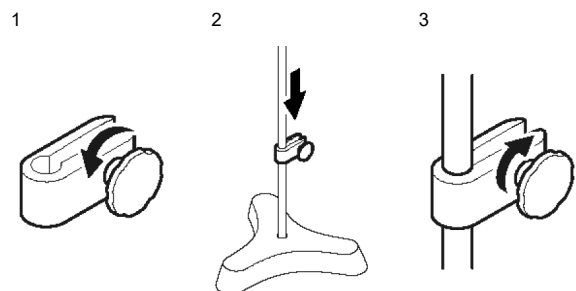

#### ● 電極アームの取り付け

1. 電極アームのノブを押さえながらスタンドシャフトの上部から電極アームを入れます。
2. 抜け止めキャップを取り付けます (FA-70Sのみ)。

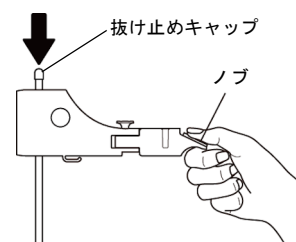

## ■ 電極アームの調節

- ノブを押さえながら上下に移動させます。ノブを離すと固定されます。

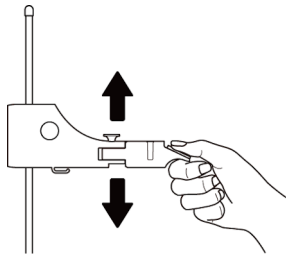

- LONGタイプの場合、伸縮レバーを押さえながら上に上げるとシャフト長が長くなります。

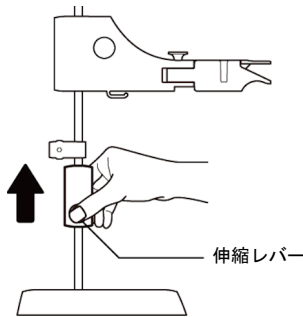

- アーム調節ねじを緩めて電極アームを任意の角度に曲げます。

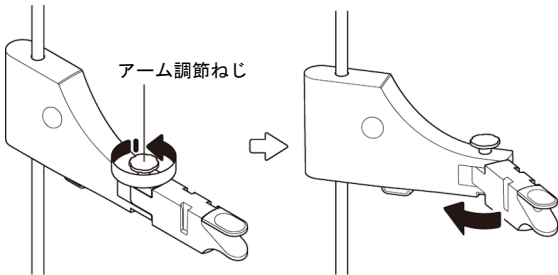

### 注記

- アームの角度を変えるときは、必ずアーム調節ねじを緩めてください。アーム調節ねじを締めたまま無理にアームを動かすと破損するおそれがあります。
- アームの角度を変えた後は、必ずアーム調節ねじを締めてください。

## ■ 電極の取り付け

1. センサホルダを電極保持用の溝へ上部からスライドさせて入れます。

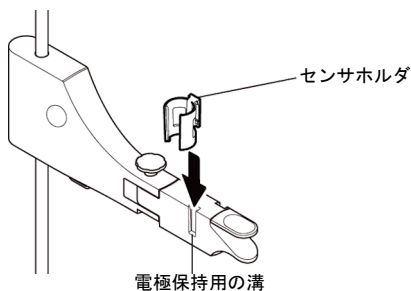

### 注記

F-50 シリーズの電極の場合は、センサホルダを使用しません。電極保持用の溝に直接スライドさせて取り付けます。

2. 電極をセンサホルダに手前からパチンとはめ込みます。
3. リード線をクランプに固定します。

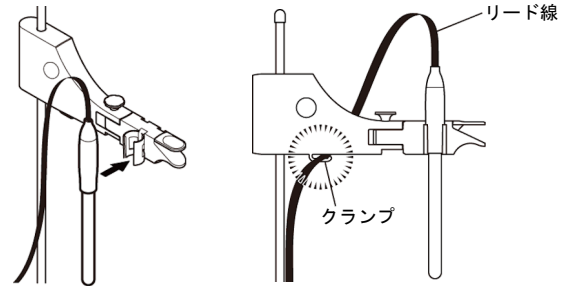

## ■ 電極アームの上下移動の動きが悪くなったとき

電極アームの上下移動の動きが悪くなってきたら、電極アーム側面のねじで調整してください。

- 保護シールを剥がし、マイナスドライバーでねじを時計回りに1クリック回して電極アームの動きを確認してください（1クリックの回転角度は約5°です）。
- 調整は電極アームをスタンドシャフトに取り付けた状態で行ってください。

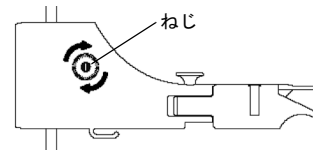

### 注記

- 反時計回りに絶対に回さないでください。破損するおそれがあります。
- ねじを回しすぎないでください。ねじを回すとアーム保持用ゴムが右方向に移動しますが、回しすぎるとシャフトとアーム保持用ゴムが密着せず、電極アームを保持できなくなります。

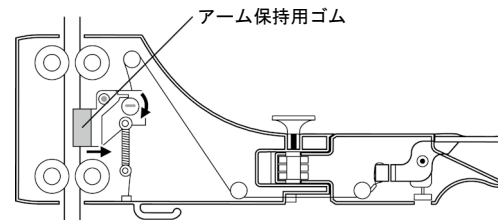

## ■ 電極アームの保持力が低下したとき

スタンドシャフトと、アーム保持用ゴムに付着した汚れを落としてください。

- エタノールを含ませた布を使用して、スタンドシャフトの汚れを拭き取ります。
- エタノールを含ませた綿棒を使用して、電極アームの穴からアーム保持用ゴムの汚れを拭き取ります。

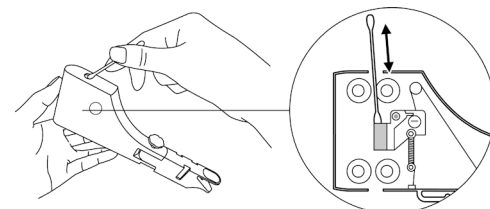

## pH Meter F-70 series Instruction Manual for Electrode Stand FA-70S/L

Thank you for purchasing a HORIBA electrode stand. Read this manual carefully before use. After reading these instructions, store the equipment carefully in a convenient location.

This is the English translation of an original Japanese document.

### Points of concern

- To clean the electrode stand, use a dry silicon cloth or other soft cloth and wipe away the dirt.
- If the stand base is excessively dirty, wash it with water using a commercially available neutral detergent.
- The electrode stand is mainly composed of ABS resins so be particularly careful to protect it from organic solvents.
- Hold the electrode stand by its base when moving it.

### Packaged Contents

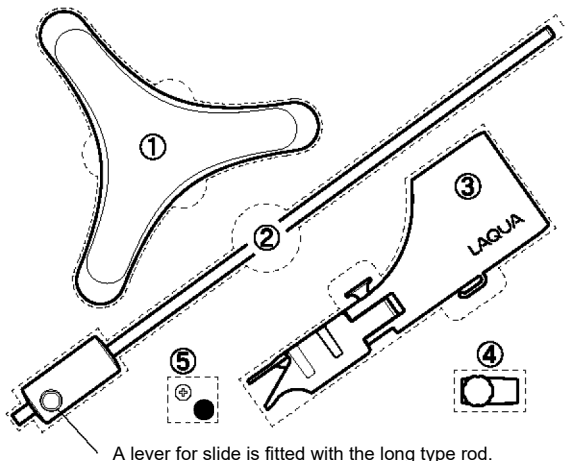

A lever for slide is fitted with the long type rod.

No.	Name	Q'ty	
		FA-70S	FA-70L
①	Base	1 pc	1 pc
② -1	Rod STD	1 pc	-
② -2	Rod LONG	-	1 pc
③	Electrode arm	1 pc	1 pc
④	Stopper	1 pc	1 pc
⑤	Screw	1 pc	1 pc
	Stopper cap	1 pc	-
⑥	Instruction manual (this sheet)	1 copy	1 copy

### Tools

- Cross slot screwdriver (for assembling)
- Flathead screwdriver (for repair)

### Consumable Parts

The following consumable part is sold separately. When the part is broken or lost, purchase a new one.

Name	Parts No.
Sensor holder	3200373961

### Assembling Electrode Stand

#### Base

1. Insert the rod into a hole of the base.

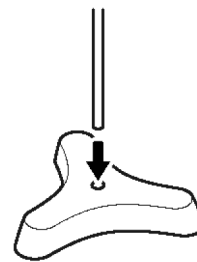

\*For the long type rod, elongate the bottom side of the rod while pressing the lever for slide.

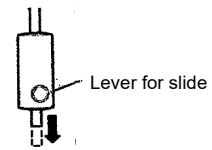

2. Position a hole of the rod and a hole of the base.
3. Tighten the screw with a cross slot screwdriver.

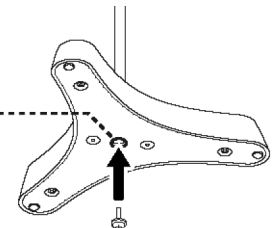
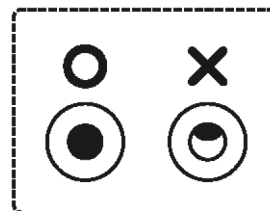

#### Attachment of the stopper

1. Loosen a screw of the stopper.
2. Install the stopper from the top of the rod.
3. Tighten the screw of stopper at the desired height.

1

2

3

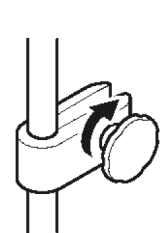
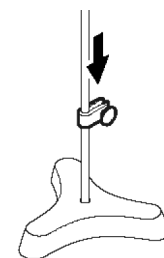
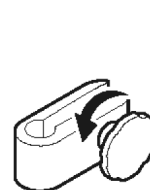

#### Attachment of the electrode arm

1. Install the electrode arm from the top of the rod while pressing the knob on the arm.
2. Put the stopper cap (FA-70S only).

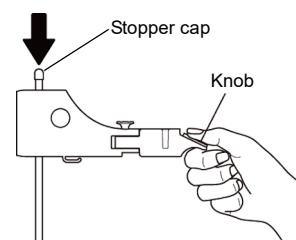

## ■ Adjustment of the electrode arm

- The electrode arm can be adjusted to the desired height while pressing the knob. Retain the electrode arm to release the knob.

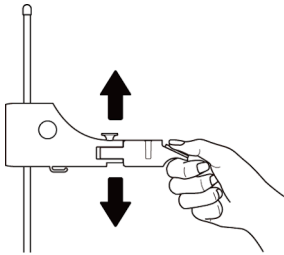

- For the long type rod, the rod length is elongated by pressing and heightening the lever for slide.

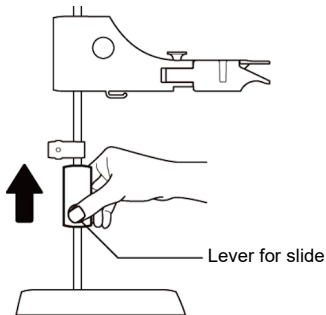

- Loosen the arm adjusting screw to adjust the horizontal angle of the arm.

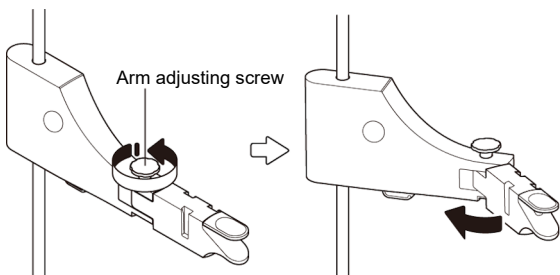

### Note

- When adjusting the angle of the arm, loosen the arm adjusting screw. Otherwise it is afraid of breakage.
- Tighten the arm adjusting screw after adjusting the angle of the arm.

## ■ Attachment of the electrode

1. Insert the sensor holder into a groove for keeping the electrode.

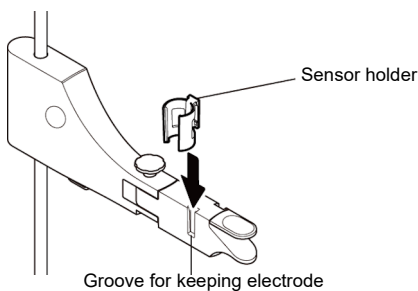

### Note

For the electrode of F-50 series, the sensor holder is unused. Attach the electrode to the sensor holder directly by sliding it to the groove for keeping electrode.

2. Attach a electrode to the sensor holder.
3. Fix the lead wire to the clamp.

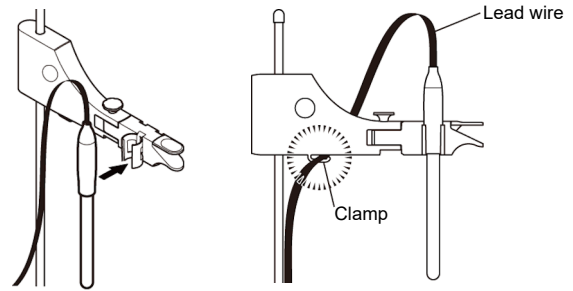

## ■ When the vertical movement of electrode arm is not smooth

When the vertical movement of electrode arm is not smooth, adjust the fixing by rotating the screw on the side of the electrode arm.

- Peel off a protective sticker, and check the movement of electrode arm after rotating the screw one click in the clockwise direction. (Rotation angle of one click is approximately 5 degree.)
- Adjust the fixing while the electrode arm is attached to the rod.

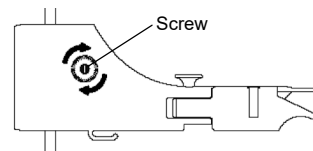

### Note

- Do not rotate the screw in the counterclockwise direction. There is a possibility that the electrode arm falls into disrepair.
- Do not rotate the screw excessively. Rotating the screw moves the retaining rubber to the right side. As rotating the screw excessively detaches the retaining rubber from the rod, the electrode arm cannot hold its position.

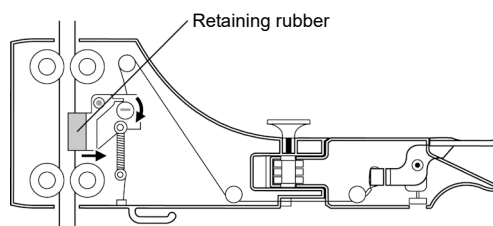

## ■ When retaining force of electrode arm is reduced

Clean the dirt of the rod and the retaining rubber inside the arm.

- Wipe off the dirt of the rod using a cloth soaked with ethanol.
- Wipe off the dirt of the retaining rubber inside the arm using a cotton swab soaked with ethanol.

